

# ANTENNA DISTRIBUTOR

# WD-5800

Thank you for purchasing TOA's Antenna Distributor.  
Please carefully follow the instructions in this manual to ensure long, trouble-free use of your equipment.

## TABLE OF CONTENTS

<b>1. SAFETY PRECAUTIONS</b> .....	1
<b>2. GENERAL DESCRIPTION</b> .....	4
<b>3. HANDLING PRECAUTIONS</b> .....	4
<b>4. NOMENCLATURE AND FUNCTIONS</b> .....	5
<b>5. CONNECTION</b> .....	6
<b>6. OPERATION</b> .....	6
<b>7. INSTALLATION</b> .....	7
<b>8. SPECIFICATION</b> .....	8

## 1. SAFETY PRECAUTIONS

- Be sure to read the instructions in this section carefully before use.
- Make sure to observe the instructions in this manual as the conventions of safety symbols and messages regarded as very important precautions are included.
- We also recommend you keep this instruction manual handy for future reference.

 **WARNING** Indicates a potentially hazardous situation which, if mishandled, could result in death or serious personal injury.

- Do not expose the unit to rain or an environment where it may be splashed by water or other liquids, as doing so may result in fire or electric shock.
- Use the unit only with the voltage specified on the unit. Using a voltage higher than that which is specified may result in fire or electric shock.
- Do not cut, kink, otherwise damage nor modify the power supply cord of the supplied AC adapter. In addition, avoid using the power cord in close proximity to heaters, and never place heavy objects -- including the unit itself -- on the power cord, as doing so may result in fire or electric shock.
- Avoid installing or mounting the unit in unstable locations, such as on a rickety table or a slanted surface. Doing so may result in the unit falling down and causing personal injury and/or property damage.



**WARNING** Indicates a potentially hazardous situation which, if mishandled, could result in death or serious personal injury.

- Since the unit is designed for indoor use, do not install it outdoors. If installed outdoors, the aging of parts causes the unit to fall off, resulting in personal injury. Also, when it gets wet with rain, there is a danger of electric shock.
- Should the following irregularity be found during use, immediately switch off the power, disconnect the power supply plug of the supplied AC adapter from the AC outlet and contact your nearest TOA dealer. Make no further attempt to operate the unit in this condition as this may cause fire or electric shock.
  - If you detect smoke or a strange smell coming from the unit
  - If water or any metallic object gets into the unit
  - If the unit falls, or the unit case breaks
  - If the power supply cord is damaged (exposure of the core, disconnection, etc.)
- To prevent a fire or electric shock, never open nor remove the unit case to modify the unit. Refer all servicing to your nearest TOA dealer.
- Do not place cups, bowls, or other containers of liquid or metallic objects on top of the unit. If they accidentally spill into the unit, this may cause a fire or electric shock.
- Do not touch a plug of the supplied AC adapter or antenna during thunder and lightning, as this may result in electric shock.



**CAUTION** Indicates a potentially hazardous situation which, if mishandled, could result in moderate or minor personal injury, and/or property damage.

- Never plug in nor remove the power supply plug of the supplied AC adapter with wet hands, as doing so may cause electric shock.
- When unplugging the power supply cord of the supplied AC adapter, be sure to grasp the power supply plug; never pull on the cord itself. Operating the unit with a damaged power supply cord may cause a fire or electric shock.
- The socket outlet shall be installed near the equipment and shall be easily accessible.
- When moving the unit, be sure to remove its power supply cord of the supplied AC adapter from the wall outlet. Moving the unit with the power cord connected to the outlet may cause damage to the power cord, resulting in fire or electric shock. When removing the power cord, be sure to hold its plug to pull.
- Avoid installing the unit in humid or dusty locations, in locations exposed to the direct sunlight, near the heaters, or in locations generating sooty smoke or steam as doing otherwise may result in fire or electric shock.
- Be sure to follow the instructions below when rack-mounting the unit. Failure to do so may cause a fire or personal injury.
  - Install the equipment rack on a stable, hard floor. Fix it with anchor bolts or take other arrangements to prevent it from falling down.
  - When connecting the unit's power cord to an AC outlet, use the AC outlet with current capacity allowable to the unit.
  - Rack-mounting screws are not supplied with the unit. Prepare them that are appropriate for the equipment rack.



## **CAUTION**

Indicates a potentially hazardous situation which, if mishandled, could result in moderate or minor personal injury, and/or property damage.

- Do not place heavy objects on the unit as this may cause it to fall or break which may result in personal injury and/or property damage. In addition, the object itself may fall off and cause injury and/or damage.
- Use the supplied AC adapter for the unit. Note that the use of other adapter may cause a fire.
- If dust accumulates on the power supply plug of the supplied AC adapter or in the wall AC outlet, a fire may result. Clean it periodically. In addition, insert the plug in the wall outlet securely.
- Switch off the power, and unplug the power supply plug of the supplied AC adapter from the AC outlet for safety purposes when cleaning or leaving the unit unused for 10 days or more. A fire or electric shock may result.

### **Caution to the user**

Notice:

The changes or modifications not expressly approved by the party responsible for compliance could void the user's authority to operate the equipment.

### **IMPORTANT NOTE**

This device complies with Industry Canada's licence-exempt RSSs. Operation is subject to the following two conditions:

- (1) This device may not cause interference; and
- (2) This device must accept any interference, including interference that may cause undesired operation of the device.

Le présent appareil est conforme aux CNR d'Industrie Canada applicables aux appareils radio exempts de licence.

L'exploitation est autorisée aux deux conditions suivantes :

- (1) l'appareil ne doit pas produire de brouillage;
- (2) l'utilisateur de l'appareil doit accepter tout brouillage radioélectrique subi, même si le brouillage est susceptible d'en compromettre le fonctionnement.

## **2. GENERAL DESCRIPTION**

The TOA Wireless Antenna Distributor WD-5800 is designed to be used in conjunction with a VHF/UHF band system for sound reinforcement applications. It comes with two channels, in which two input signals are mixed and distributed to four outputs. The WD-5800 also has four DC power distribution outputs.

## **3. HANDLING PRECAUTIONS**

- When installing, keep the unit, receiving antennas, and antenna cables as far away as possible from fluorescent lamps, digital equipment, personal computers, and other equipment which generate high frequency noise.
- Avoid installing the receiving antennas in close proximity to metal objects, such as iron frames and lockers. Keep the antennas at least 30 cm away from the wall surface.
- Keep two antennas at least 3 m away from each other to obtain the optimum diversity effect, although this distance differs depending on the construction and size of the room where they are installed.
- When cleaning the case, use a dry cloth. Never use benzine, thinner or other volatile liquids.
- Do not connect any DC input terminals other than those from the specified wireless receivers to the DC power distribution output terminals. Doing so could render the distributor inoperable.
- Do not connect the AC adapter to the DC power distribution output terminals. The AC adapter could be damaged.

## 4. NOMENCLATURE AND FUNCTIONS

[Front]

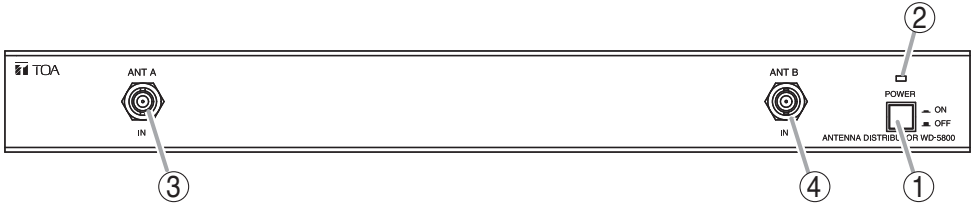

### 1. Power switch

Press this switch to switch on the power. Press this switch again to switch off the power.

### 2. Power lamp

Lights when the power is switched on.

### 3. Front antenna input A

75  $\Omega$ , BNC. Delivers 9 V DC/35 mA for supplying power to an external antenna.

### 4. Front antenna input B

75  $\Omega$ , BNC. Delivers 9 V DC/35 mA for supplying power to an external antenna.

[Rear]

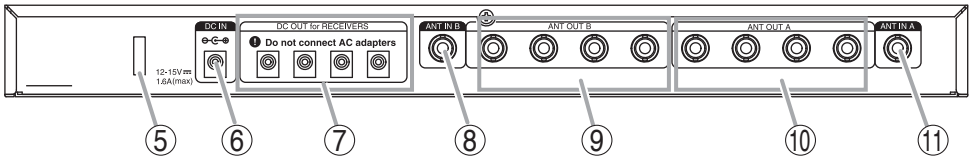

The exclamation mark within a circle used on the unit alerts the user to important operating and servicing instructions.

### 5. Cord clamp

Pinches and securely holds the AC adapter cord and DC cables to prevent plugs from detaching as shown below.

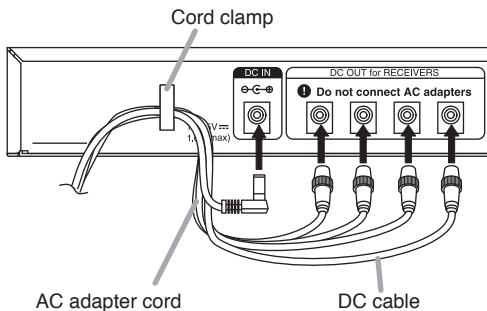

### 6. DC power input terminal

12 – 15 V DC, 1.6 A

Connect the supplied AC adapter.

### 7. DC power distribution output

Distributes the DC power to receivers.

### 8. Rear antenna input B

75  $\Omega$ , BNC. Delivers 9 V DC/35 mA for supplying power to an external antenna.

### 9. Antenna distribution output B

75  $\Omega$ , BNC.

### 10. Antenna distribution output A

75  $\Omega$ , BNC.

### 11. Rear antenna input A

75  $\Omega$ , BNC. Delivers 9 V DC/35 mA for supplying power to an external antenna.

## 5. CONNECTION

- Up to four receivers\* in total can be connected to the WD-5800 using one or two receiving antennas.

\* WT-D5800 Digital wireless receiver

WT-4820 Wireless tuner

WT-5800 Wireless tuner

WT-5805 Wireless tuner

### Note

Do not connect any devices other than those listed above to the DC power distribution output terminals. Doing so could damage the unit.

- The length of the antenna cables between the WD-5800 and connected receivers must not exceed 1 m or 3.28 ft.

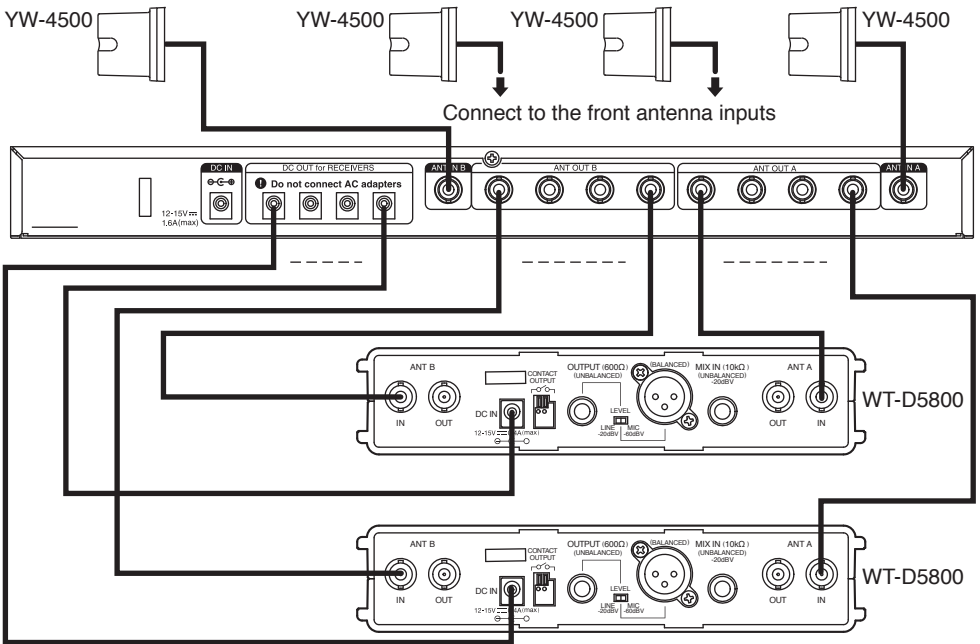

## 6. OPERATION

**Step 1.** Turn on the power of both the WD-5800 and connected receivers (the power lamp lights).

**Step 2.** Set the wireless microphone switch to the ON position.

## 7. INSTALLATION

### 7.1. Rack Mounting

Use an optional MB-15B bracket when mounting the unit in an equipment rack.

**Step 1.** Using the screws supplied with the MB-15B, mount the MB-15B to the unit's sides.

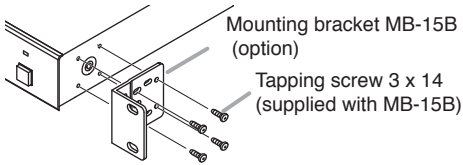

**Step 2.** Using other screws also supplied with the MB-15B, mount the unit in the rack.

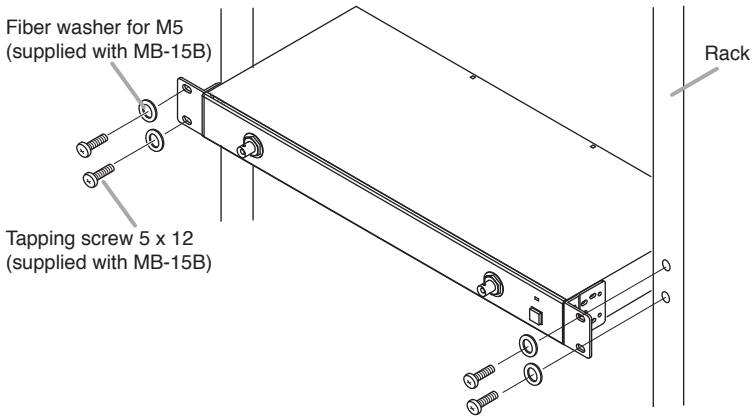

### 7.2. Installing the Unit on the Desk

When installing the unit on the desk, attach the supplied rubber feet to the unit's bottom surface.

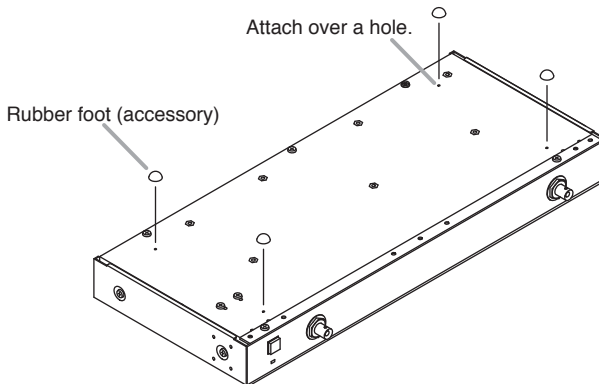

## 8. SPECIFICATION

Power Source	AC mains (supplied AC adapter must be used)
Power Consumption	25 W or less
Current Consumption	1.6 A (12–15 V DC)
Frequency Range	VHF/UHF
Antenna Input	2 inputs per distribution channel (front x 1, rear x 1), 75 Ω, BNC (phantom power for antenna)
Antenna Output	4 outputs per distribution channel, 75 Ω, BNC
DC Power Supply	4 outputs (each output: 12 V DC/250 mA) (Output voltage of this unit depends on that of AC adapters.)
Indicator	Power lamp
Operating Temperature	–10 to +50 °C (14 to 122 °F)
Operating Humidity	30 to 85%RH (no condensation)
Finish	Panel: Aluminum, black, paint Case: Steel, black, paint
Dimensions	420 (w) x 44 (h) x 214 (d) mm (16.54" x 1.73" x 8.43")
Weight	2 kg (4.41 lb)

**Note:** The design and specifications are subject to change without notice for improvement.

### • Accessories

AC adapter .....	1
Power cord (2 m or 6.56 ft) .....	1
DC cable .....	4
Rubber foot .....	4

### • Optional product

Rack mounting bracket: MB-15B



**ANTENNENVERTEILER****WD-5800**

Bitte lesen Sie diese Bedienungsanleitung sorgfältig bevor Sie den Antennenverteiler in Betrieb nehmen. Bewahren Sie diese Anleitung auch für die Zukunft griffbereit auf.

**INHALTSVERZEICHNIS**

<b>1. SICHERHEITSHINWEISE</b> .....	9
<b>2. ALLGEMEINE BESCHREIBUNG</b> .....	11
<b>3. HINWEISE ZUM BETRIEB</b> .....	11
<b>4. BEDIENELEMENTE</b> .....	12
<b>5. ANSCHLUSS</b> .....	13
<b>6. BEDIENUNG</b> .....	14
<b>7. INSTALLATION</b> .....	14
<b>8. TECHNISCHE DATEN</b> .....	16

**1. SICHERHEITSHINWEISE**

Die folgenden Sicherheits- und Warnhinweise sind zu Ihrem Schutz aufgeführt. Bitte lesen Sie diese sorgfältig durch.

**WARNUNG**

Zeigt eine potenziell gefährliche Situation auf.

Die Nichtbeachtung der Warnhinweise kann zu Verletzungen, möglicherweise auch mit tödlichem Ausgang, führen.

- Das Gerät keinem Regen aussetzen und auch nicht in Umgebungen bringen, wo es Spritzwasser und anderen Flüssigkeiten ausgesetzt ist, da dies einen Brand oder elektrischen Schlag zur Folge haben kann.
- Das Gerät nur mit der an ihm angegebenen Spannung betreiben. Die Verwendung einer höheren als der angegebenen Spannung kann einen Brand oder elektrischen Schlag zur Folge haben.
- Das Netzkabel des mitgelieferten Netzteils nicht durchtrennen, knicken oder anderweitig beschädigen und auch nicht auf irgendeine Weise abändern. Das Netzkabel darüber hinaus nicht in direkter Nähe von Heizgeräten verlegen und niemals schwere Gegenstände, einschließlich des Geräts selbst, auf das Netzkabel stellen, da dies einen Brand oder elektrischen Schlag zur Folge haben kann.
- Das Gerät nicht an instabilen Orten aufstellen oder installieren, wie beispielsweise auf einem wackeligen Tisch oder einer schrägen Fläche. Dies könnte einen Fall des Geräts zur Folge haben und eine Körperverletzung und/oder einen Sachschaden verursachen.



## WARNUNG

Zeigt eine potenziell gefährliche Situation auf.  
Die Nichtbeachtung der Warnhinweise kann zu Verletzungen,  
möglicherweise auch mit tödlichem Ausgang, führen.

- Da das Gerät nur für den Gebrauch im Inneren von Gebäuden vorgesehen ist, darf es nicht im Freien installiert werden. Bei einer Installation im Freien kann das Gerät durch die Alterung von Teilen herunterfallen und eine Körperverletzung zur Folge haben. Außerdem besteht bei Nässe durch Regen die Gefahr eines elektrischen Schlages.
- Sollte sich beim Gebrauch eines der nachstehend aufgeführten Betriebsverhalten bemerkbar machen, schalten Sie das Gerät sofort aus, ziehen den Netzstecker des mitgelieferten Netzteils aus der Steckdose und wenden sich an den nächstgelegenen TOA-Händler. In solchen Fällen keinesfalls versuchen, das Gerät weiter zu verwenden, das dies einen Brand oder elektrischen Schlag verursachen kann.
  - Wenn das Gerät Rauch oder einen komischen Geruch entwickelt
  - Wenn Wasser oder ein Metallgegenstand ins Geräteinnere eindringt
  - Wenn das Gerät einen Fall erleidet oder sein Gehäuse beschädigt wird
  - Wenn das Netzkabel beschädigt wird (freiliegende Ader, Unterbrechung usw.)
- Zur Verhütung eines Brandes oder elektrischen Schlages niemals das Gehäuse des Geräts öffnen oder entfernen, um das Gerät abzuändern. Alle Wartungsarbeiten dem zuständigen TOA-Händler überlassen.
- Keine Tassen, Becher, Schalen oder anderen Flüssigkeiten oder Metallgegenstände enthaltenden Behälter auf das Gerät stellen. Wenn ihr Inhalt versehentlich in das Gerät verschüttet wird, kann dies einen Brand oder elektrischen Schlag zur Folge haben.
- Den Stecker des mitgelieferten Netzteils oder der Antenne bei Gewittern nicht berühren, da dies einen elektrischen Schlag zur Folge haben kann.



## ACHTUNG

Zeigt eine potenziell gefährliche Situation auf.  
Die Nichtbeachtung dieser Hinweise kann zu Verletzungen oder  
Sachschäden führen.

- Den Netzstecker des mitgelieferten Netzteils niemals mit nassen Händen einstecken oder herausziehen, da dies einen elektrischen Schlag verursachen kann.
- Beim Ziehen des Netzkabels des mitgelieferten Netzteils unbedingt den Netzstecker fassen und niemals am Kabel selbst ziehen. Ein Betrieb des Geräts mit beschädigtem Netzkabel kann einen Brand oder elektrischen Schlag verursachen.
- Die Steckdose sollte sich in der Nähe des Geräts befinden und gut zugänglich sein.
- Wenn das Gerät umgestellt oder anderweitig bewegt werden soll, unbedingt das Netzkabel des mitgelieferten Netzteils aus der Steckdose ziehen. Ein Bewegen des Geräts mit angeschlossenem Netzkabel kann eine Beschädigung des Netzkabels verursachen und einen Brand oder elektrischen Schlag zur Folge haben. Beim Abziehen des Netzkabels unbedingt an seinem Stecker ziehen.
- Die Installation des Geräts an feuchten oder staubigen Orten, an direktem Sonnenlicht ausgesetzten Orten, in der Nähe von Heizgeräten sowie an Orten mit rußigem Rauch oder Dampf vermeiden, da dies einen Brand oder elektrischen Schlag zur Folge haben kann.



## **ACHTUNG**

Zeigt eine potenziell gefährliche Situation auf.  
Die Nichtbeachtung dieser Hinweise kann zu Verletzungen oder Sachschäden führen.

- Zur Gestellschrankmontage des Geräts unbedingt die nachstehenden Anweisungen befolgen. Nichtbeachtung kann einen Brand oder eine Körperverletzung verursachen.
- Den Gestellschrank auf einer stabilen und harten Bodenfläche aufstellen. Zur Befestigung Ankerschrauben verwenden oder auf andere Weise sicherstellen, dass er nicht umkippen kann.
- Das Netzkabel des Geräts an eine Steckdose anschließen, deren Kapazität für das Gerät ausreichend ist.
- Das Gerät wird ohne Schrauben für die Gestellschrankmontage geliefert. Für den Gestellschrank geeignete Befestigungsteile sind separat zu beschaffen.
- Keine schweren Gegenstände auf das Gerät stellen, da es hierdurch einen Fall erleiden oder beschädigt werden kann, was wiederum eine Körperverletzung und/oder einen Sachschaden zur Folge haben kann. Darüber hinaus könnte auch der andere Gegenstand selbst herunterfallen und eine Körperverletzung und/oder einen Sachschaden verursachen.
- Das mitgelieferte Netzteil für das Gerät verwenden. Es ist zu beachten, dass der Gebrauch eines anderen Netzteils einen Brand verursachen kann.
- Wenn Staub sich am Netzstecker des mitgelieferten Netzteils oder in der Steckdose ansammelt, kann dies einen Brand zur Folge haben. Diese Stellen regelmäßig säubern. Außerdem muss darauf geachtet werden, dass der Netzstecker bis zum Anschlag in die Steckdose eingeführt wird.
- Wenn das Gerät gereinigt werden soll oder voraussichtlich 10 Tage oder länger nicht gebraucht wird, sollte es zur Sicherheit ausgeschaltet und der Netzstecker des mitgelieferten Netzteils aus der Steckdose gezogen werden.  
Ein Brand oder elektrischer Schlag könnte die Folge sein.

## **2. ALLGEMEINE BESCHREIBUNG**

Der Antennenverteiler WD-5800 wird in Kombination mit VHF/UHF-Funkmikrofon-Systemen eingesetzt. Zwei Eingänge können gemischt und auf vier Ausgänge verteilt werden. Zusätzlich hat das Gerät Buchsen für die Spannungsversorgung von bis zu vier WT-5800 Empfängern.

## **3. HINWEISE ZUM BETRIEB**

- Bei der Installation sollte auf ausreichenden Abstand zu Leuchtstofflampen, PCs und anderen Geräten geachtet werden, die hochfrequente Störungen erzeugenden.
- Die Antennen sollten mindestens 30 cm Abstand zur Stahlbetonwand oder zu anderen metallischen Objekten (Traversen etc.) haben.
- Die Vorteile eines Diversity Systems werden erst ab einem Mindestabstand von 3 m zwischen Sende- und Empfangsantennen voll genutzt.
- Zum Reinigen das Gehäuse mit einem trockenen Tuch abwischen. Niemals Benzin, Verdünner oder andere flüchtige Flüssigkeiten verwenden.
- Die DC-Spannungsversorgungsausgänge dürfen mit keinen anderen DC-Eingängen als denen der vorgeschriebenen drahtlosen Empfänger verbunden werden. Nichtbeachtung könnte den Verteiler funktionsuntüchtig machen.
- Das Netzteil nicht an einen der DC-Spannungsversorgungsausgänge anschließen. Das Netzteil könnte dadurch beschädigt werden.

## 4. BEDIENELEMENTE

[Vorderseite]

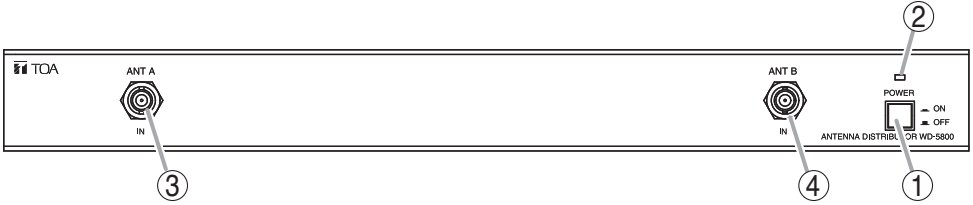

### 1. Netzschalter

Zum Ein-/ Ausschalten

### 2. Netzanzeige

Leuchtet wenn das Gerät eingeschaltet ist.

### 3. Frontseitiger Antenneneingang A

75  $\Omega$ , BNC,  
9 V DC/35 mA Spannungsversorgung für eine externe Antenne.

### 4. Frontseitiger Antenneneingang B

75  $\Omega$ , BNC,  
9 V DC/35 mA Spannungsversorgung für eine externe Antenne.

[Rückseite]

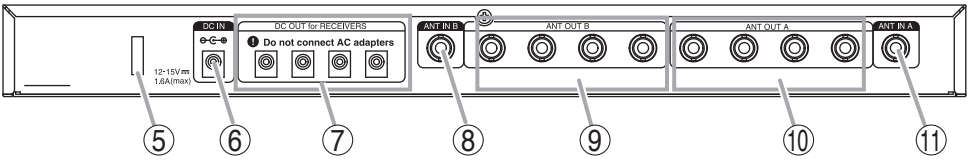

**!** Das Gerät eingetragene das Ausrufezeichen, das innerhalb einem Kreis markiert ist zeigt an, dass es gegenüber dem Benutzer anhand der Anweisung zum Handeln zwingt.

### 5. Kabelhalter

Sorgt für einen sicheren Halt des Netzteilkabels sowie der Gleichstromkabel, wie unten verdeutlicht, um ein Lösen von Steckern zu vermeiden.

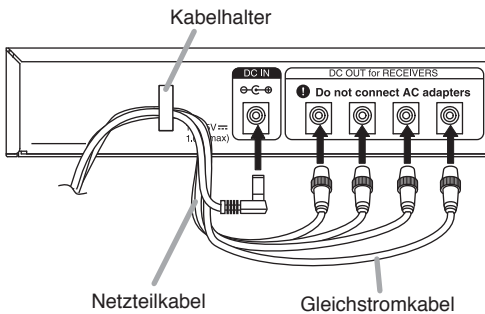

### 6. DC-Stromversorgungseingang

12 – 15 V DC, 1,6 A

Hier wird das mitgelieferte Netzteil angeschlossen.

### 7. DC Spannungsversorgung

Zur Verteilung der Gleichspannung an Empfänger.

### 8. Rückseitiger Antenneneingang B

75  $\Omega$ , BNC,  
9 V DC/35 mA Spannungsversorgung für eine externe Antenne.

### 9. Ausgang für Antennensignal B

75  $\Omega$ , BNC.

### 10. Ausgang für Antennensignal A

75  $\Omega$ , BNC.

### 11. Rückseitiger Antenneneingang A

75  $\Omega$ , BNC,  
9 V DC/35 mA Spannungsversorgung für eine externe Antenne.

## 5. ANSCHLUSS

- Es können insgesamt bis zu vier Empfänger\* unter Verwendung von einer oder zwei Empfangsantennen am WD-5800 angeschlossen sein.

\* Digitaler Drahtlosempfänger WT-D5800

Drahtlosempfänger WT-4820

Drahtlosempfänger WT-5800

Drahtlosempfänger WT-5805

### Anmerkung

An den DC-Spannungsversorgungsausgängen dürfen keine anderen als die oben angeführten Geräte angeschlossen werden. Nichtbeachtung kann einen Einheitschaden verursachen.

- Die Länge von Antennenkabeln zwischen dem WD-5800 und angeschlossenen Empfängern darf 1 m nicht überschreiten.

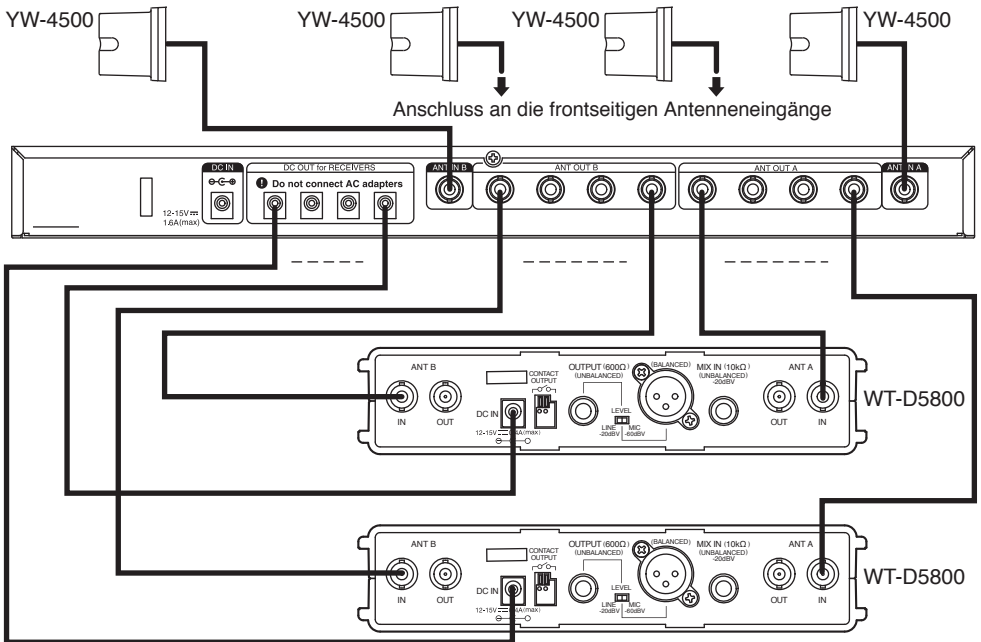

## 6. BEDIENUNG

**Schritt 1.** Schalten Sie sowohl den WD-5800 als auch die angeschlossenen Empfänger ein (die Netzanzeige leuchtet).

**Schritt 2.** Funkmikrofon(e) einschalten.

## 7. INSTALLATION

### 7.1. Gestellschrankmontage

Für die Gestellschrankmontage sind die optionalen Montagewinkel MB-15B erforderlich.

**Schritt 1.** Montagewinkel MB-15B mit je 4 Schrauben pro Seite am Gerät befestigen.  
(Alle benötigten Schrauben sind im Lieferumfang der MB-15B enthalten)

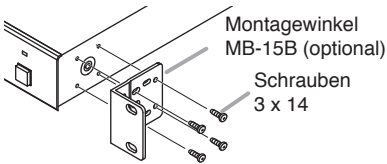

**Schritt 2.** Montagewinkel am Gestellschrank befestigen.  
(Alle benötigten Schrauben sind im Lieferumfang der MB-15B enthalten)

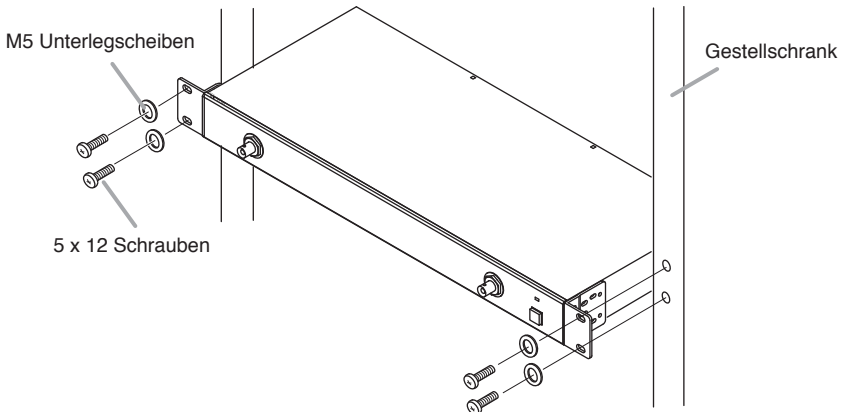

## 7.2. Aufstellung des Geräts auf einem Tisch

Wenn das Gerät auf einem Tisch aufgestellt wird, bringen Sie die mitgelieferten GummifüÙe an der Unterseite des Geräts an.

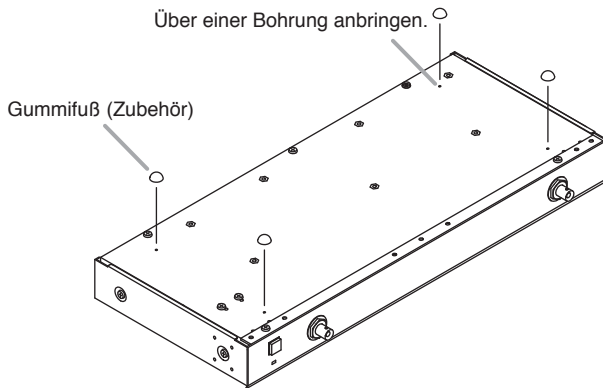

## 8. TECHNISCHE DATEN

Spannungsversorgung	Netzstrom (das mitgelieferte Netzteil muss verwendet werden)
Stromaufnahme	25 W oder weniger
Stromaufnahme	1,6 A (12–15 V DC)
Empfangsfrequenz	VHF, UHF
Antenneneingänge	2 Eingänge pro Verteilungskanal (Vorderseite x 1, Rückseite x 1), 75 Ω, BNC (Phantomspeisung für Antenne)
Antennenausgänge	4 Ausgänge pro Verteilungskanal, 75 Ω, BNC
DC Spannungsversorgung	4 Ausgänge (jeweils: 12 V DC/250 mA) (Die Ausgangsspannung dieses Geräts ist von der des Netzteils abhängig.)
Anzeige	Netzanzeige
Umgebungstemperatur	–10 bis +50 °C
Betriebsfeuchtigkeit	30 bis 85% RH (keine Kondensation)
Ausführung	Frontplatte: Aluminium, schwarz, lackiert Gehäuse: Stahl, schwarz, lackiert
Abmessungen	420 (B) x 44 (H) x 214 (T) mm
Gewicht	2 kg

**Anmerkung:** Änderung der technischen Daten ohne Vorankündigung vorbehalten

### • Zubehör

Netzteil .....	1
Netzkabel (2 m) .....	1
DC Kabel .....	4
Gummifuß.....	4

### • Optional

Montagewinkel MB-15B



**DISTRIBUTEUR D'ANTENNE****WD-5800**

Merci de suivre les instructions de cette notice afin d'obtenir les meilleurs résultats de votre appareil. Nous vous recommandons également de toujours conserver cette notice en référence.

**SOMMAIRE**

<b>1. CONSEILS DE SECURITE</b> .....	17
<b>2. DESCRIPTION GENERALE</b> .....	19
<b>3. PRECAUTIONS DE MANUTENTION</b> .....	19
<b>4. NOMENCLATURE ET FONCTIONS</b> .....	20
<b>5. CONNEXIONS</b> .....	21
<b>6. FONCTIONNEMENT</b> .....	21
<b>7. INSTALLATION</b> .....	22
<b>8. SPECIFICATIONS</b> .....	23

**1. CONSEILS DE SECURITE**

- Lisez attentivement les instructions ci-dessous avant toute utilisation.
- Suivez les recommandations signalées par les symboles de sécurité. elles contiennent des informations très importantes.
- Nous vous recommandons également de toujours conserver cette notice en référence.

**AVERTISSEMENT**

Indique une situation risquant d'entraîner des blessures sérieuses, voire la mort.

- Ne pas exposer l'appareil à la pluie et le protéger de tout contact avec des liquides afin d'éviter tout risque d'incendie ou de choc électrique.
- Utiliser l'appareil uniquement avec le voltage spécifié sur l'appareil. L'utilisation de l'appareil avec un voltage supérieur à celui spécifié peut entraîner un début d'incendie ou un choc électrique.
- Ne pas sectionner, tordre, modifier ou endommager d'une façon ou d'une autre le câble d'alimentation de l'adaptateur secteur fourni. Éviter également d'utiliser le câble à proximité d'un radiateur. Ne pas poser d'objets lourds sur le câble, ni même l'appareil.
- Éviter l'installation ou le montage de l'appareil dans des endroits instables tels qu'une table branlante ou une surface en pente afin d'éviter toute chute de l'appareil qui pourrait entraîner des blessures ou des dommages matériels.



## **AVERTISSEMENT** Indique une situation risquant d'entraîner des blessures sérieuses, voire la mort.

- Ne pas installer l'appareil à l'extérieur, l'appareil étant conçu pour l'utilisation à l'intérieur. En cas d'installation à l'extérieur, le vieillissement des pièces peut entraîner une panne et provoquer des blessures. La pluie représente un danger de choc électrique.
- En cas de survenue des irrégularités suivantes pendant l'utilisation, éteindre immédiatement l'appareil et débrancher la prise d'alimentation de l'adaptateur secteur fourni du secteur et contacter votre représentant TOA le plus proche. Ne pas essayer de faire fonctionner l'appareil dans ces conditions afin d'éviter tout risque d'incendie ou de choc électrique.
  - Si vous détectez de la fumée ou si vous sentez une odeur inhabituelle provenant de l'appareil.
  - Si de l'eau ou un objet métallique s'introduit dans l'appareil
  - Si l'appareil tombe ou si le boîtier se trouve cassé
  - Si le câble d'alimentation est endommagé (fil dénudé, faux-contact, etc.)
- Ne jamais ouvrir ou retirer le boîtier de l'appareil pour le modifier afin de prévenir tout risque d'incendie ou de choc électrique. Pour toute opération de maintenance, adressez-vous à votre représentant TOA le plus proche.
- Ne placer ni tasses, verres ou autres récipients contenant du liquide, ni objets métalliques sur l'appareil. Tout déversement sur l'appareil représente un risque d'incendie ou de choc électrique.
- Ne pas toucher à une prise de l'adaptateur secteur fourni ou à l'antenne lors d'un orage pour éviter tout risque d'électrocution.



## **ATTENTION** Indique une situation risquant d'entraîner des blessures moyennement graves ou mineures, et/ou des dommages matériels.

- Ne jamais brancher, ni débrancher la prise d'alimentation de l'adaptateur secteur fourni avec les mains mouillées sous peine de s'électrocuter.
- Prendre soin de débrancher le câble d'alimentation de l'adaptateur secteur fourni en tenant la prise d'alimentation et non en tirant sur le câble lui-même. L'utilisation de l'appareil avec un câble endommagé représente un risque d'incendie ou de choc électrique.
- La prise de courant devra être installée près de l'équipement et facilement accessible.
- Lors du déplacement de l'appareil, veiller à retirer le câble d'alimentation de l'adaptateur secteur fourni de la prise murale. En déplaçant l'appareil avec son câble branché à la prise du secteur peut endommager le câble et représenter un risque d'incendie ou de choc électrique. Vérifiez que vous tenez bien la prise dans la main lorsque vous déplacez l'appareil.
- Éviter les emplacement humides, poussiéreux ou directement exposés au soleil, à une source de chaleur ou tout autre emplacement exposé aux émissions de suie ou de vapeur afin d'éviter tout risque d'incendie ou de choc électrique.
- Veiller à respecter les instructions ci-dessous pour monter l'appareil en rack. Le non-respect de ces instructions présente un risque d'incendie ou de blessure corporelle.
  - Installer le rack sur un sol stable et dur. Le fixer à l'aide de boulons d'ancrage ou prendre des mesures pour empêcher qu'il ne chute.
  - Avant de brancher le câble d'alimentation de l'appareil à une prise secteur, vérifier l'intensité maximale de l'appareil.
  - Les vis pour montage en rack ne sont pas fournies avec l'appareil. Préparer des vis appropriées pour le rack.



## **ATTENTION**

Indique une situation risquant d'entraîner des blessures moyennement graves ou mineures, et/ou des dommages matériels.

- Ne pas placer d'objets lourds sur l'appareil, ceci pouvant entraîner la chute de l'appareil et des blessures et/ou des dommages matériels. De plus, l'objet lui-même peut tomber et entraîner des blessures et/ou des dommages matériels.
- Utiliser l'adaptateur secteur fourni pour l'appareil. Veuillez noter que l'utilisation d'autres adaptateurs peut provoquer un incendie.
- L'accumulation de poussière sur la prise d'alimentation de l'adaptateur secteur fourni ou dans la prise secteur peut provoquer un incendie. Nettoyez-les régulièrement. Veillez également à bien insérer la prise de l'appareil dans la prise de courant.
- Par mesure de sécurité, lors du nettoyage ou lorsque l'appareil n'est pas utilisé pendant 10 jours ou plus, couper l'alimentation et débrancher la prise d'alimentation de l'adaptateur secteur fourni de la prise secteur. Sinon, il y a risque d'incendie ou de choc électrique.

## **2. DESCRIPTION GENERALE**

Le distributeur d'antenne sans fil TOA, modèle WD-5800, est prévu pour l'utilisation avec un système VHF/UHF pour les applications de renforcement du son. Il dispose de deux canaux dans lesquels les signaux d'entrée sont mixés puis distribués vers les quatre sorties. Le modèle WD-5800 dispose aussi de quatre sorties de distribution en courant continu.

## **3. PRECAUTIONS DE MANUTENTION**

- Lors de l'installation, tenez-l'appareil, les antennes de réception, les câbles d'antennes le plus possible à l'écart lampes fluorescentes, des appareils numériques, des ordinateurs et autres matériels générant du bruit haute fréquence.
- Éviter l'installation des antennes de réception à proximité d'objets métalliques (cadres métalliques, casiers, etc.).  
Les antennes doivent être placées à une distance minimale de 30 cm des murs.
- Maintenez une distance d'au moins 3 m entre deux antennes afin d'obtenir l'effet de diversité optimum, sachant que cette distance varie selon le type de construction et les dimensions de la pièce où ces antennes sont installées.
- Utiliser un chiffon sec pour nettoyer le boîtier. Ne jamais utiliser d'essence, de solvant ou autre liquide volatile.
- Ne pas connecter de bornes d'entrée CC autres que celles des récepteurs sans fil spécifiés aux bornes de sortie de la distribution électrique CC. Cela pourrait rendre le distributeur inopérable.
- Ne pas connecter l'adaptateur secteur aux bornes de sortie de la distribution électrique CC. L'adaptateur secteur pourrait être endommagé.

## 4. NOMENCLATURE ET FONCTIONS

[Face avant]

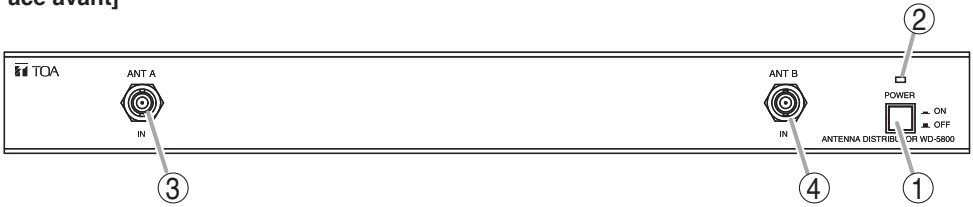

### 1. Bouton marche/arrêt

Appuyer sur ce bouton pour mettre l'appareil sous tension. Appuyer à nouveau pour l'éteindre.

### 2. Témoin lumineux

Le témoin s'allume lorsque l'appareil est allumé.

### 3. Entrée d'antenne A en face avant

75 Ω, BNC. Fournit 9 V CC/35 mA pour l'alimentation d'une antenne externe.

### 4. Entrée d'antenne B en face avant

75 Ω, BNC. Fournit 9 V CC/35 mA pour l'alimentation d'une antenne externe.

[Face arrière]

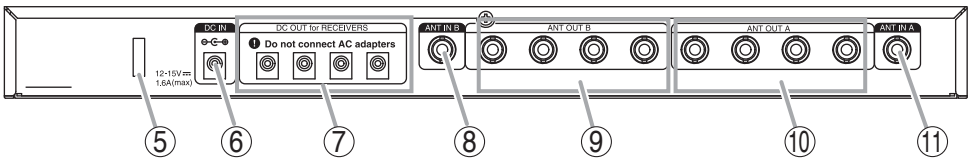

❗ Le point d'exclamation à l'intérieur d'un cercle inscrit sur l'appareil indique pour l'utilisateur l'obligation de se conformer aux instructions.

### 5. Serre-câble

Pince et retient solidement le cordon de l'adaptateur secteur et des câbles CC pour empêcher les prises de se détacher comme illustré ci-dessous.

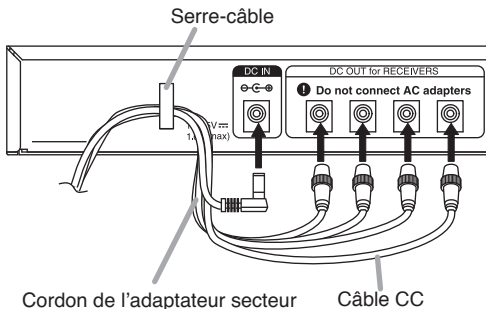

### 7. Sortie de distribution de courant continu

Distribue l'alimentation CC aux récepteurs.

### 8. Entrée d'antenne B en face arrière

75 Ω, BNC. Fournit 9 V CC/35 mA pour l'alimentation d'une antenne externe.

### 9. Sortie de distribution d'antenne B

75 Ω, BNC.

### 10. Sortie de distribution d'antenne A

75 Ω, BNC.

### 11. Entrée d'antenne A en face arrière

75 Ω, BNC. Fournit 9 V CC/35 mA pour l'alimentation d'une antenne externe.

### 6. Borne d'entrée d'alimentation CC

12 – 15 V CC, 1,6 A

Connecter l'adaptateur secteur fourni.

## 5. CONNEXIONS

- On peut connecter jusqu'à quatre récepteurs\* en tout au WD-5800 en utilisant une ou deux antennes de réception.

\* Récepteur sans fil numérique WT-D5800

Tuner sans fil WT-4820

Tuner sans fil WT-5800

Tuner sans fil WT-5805

### Nota

Ne pas connecter de dispositifs autres que ceux répertoriés ci-dessus aux bornes de sortie de la distribution électrique CC. Cela risquerait d'endommager l'appareil.

- La longueur des câbles d'antenne entre le WD-5800 et les récepteurs connectés ne doit pas dépasser 1 mètre.

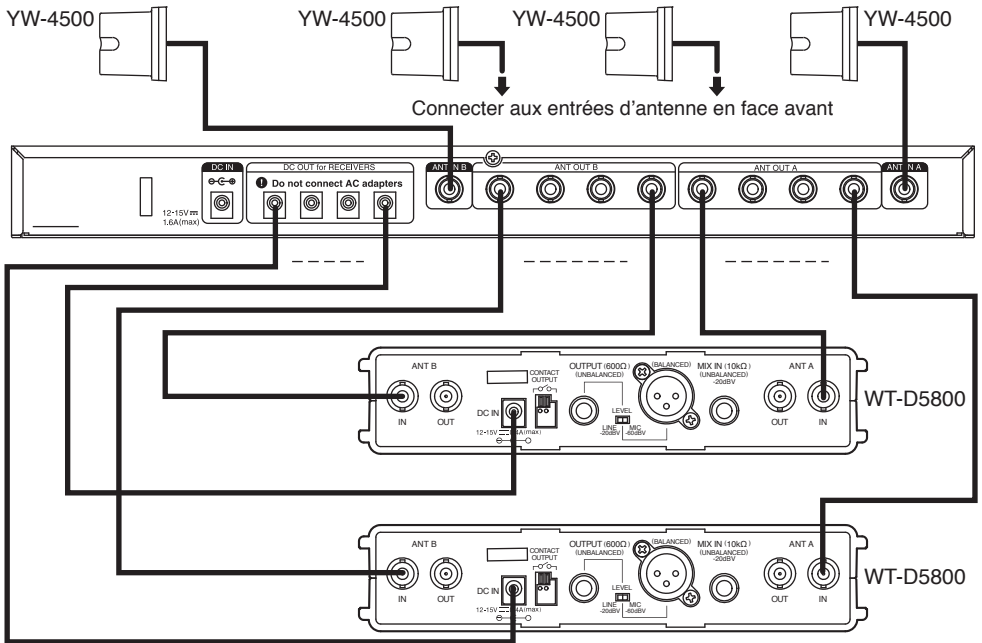

## 6. FONCTIONNEMENT

**Étape 1.** Mettre sous tension à la fois le WD-5800 et les récepteurs connectés (le témoin d'alimentation s'allume).

**Étape 2.** Mettez le bouton du microphone sans fil sur la position ON.

## 7. INSTALLATION

### 7.1. Montage En Rack

Utiliser une équerre MB-15B (en option) pour le montage de l'appareil en rack.

**Étape 1.** Utiliser les vis fournies avec l'équerre MB-15B pour la fixer sur les côtés de l'appareil.

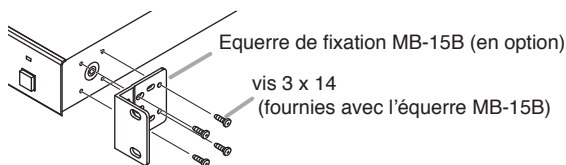

**Étape 2.** Utiliser les autres vis fournies avec l'équerre MB-15B, puis monter l'appareil dans le rack.

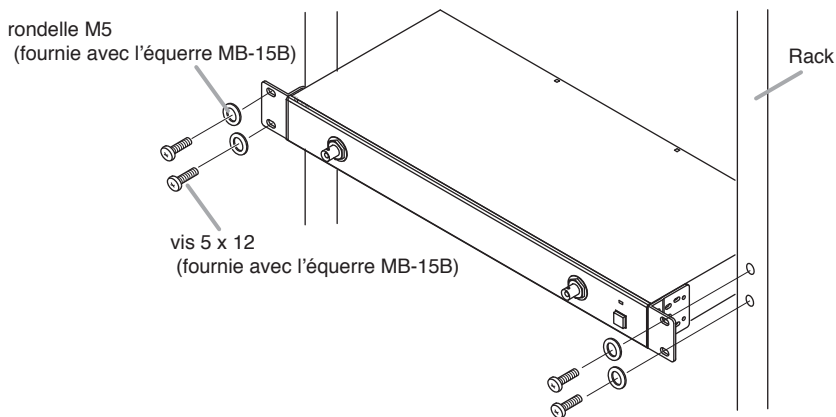

### 7.2. Installation de l'appareil sur le bureau

Lors de l'installation de l'appareil sur le bureau, fixer le pied en caoutchouc fourni sur la surface inférieure de l'appareil.

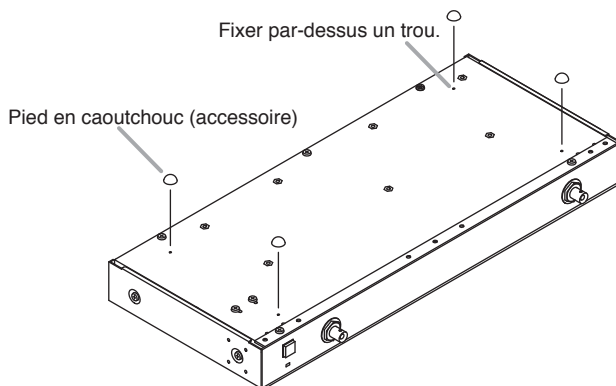

## 8. SPECIFICATIONS

Alimentation	Réseau électrique (l'adaptateur secteur fourni doit être utilisé)
Consommation électrique	25 W ou moins
Consommation	1,6 A (12–15 VCC)
Gamme de fréquence	VHF/UHF
Entrée antenne	2 entrées par canal de distribution (avant x 1, arrière x 1), 75 Ω, BNC (alimentation fantôme pour antenne)
Sortie antenne	4 sorties par canal de distribution, 75 Ω, BNC
Alimentation CC	4 sorties (chaque sortie : 12 VCC/250 mA) (La tension de sortie de cet appareil dépend de celle des adaptateurs secteur.)
Indicateur	Lampe alimentation
Température de fonctionnement	–10 à +50 °C
Humidité de fonctionnement	30 à 85% HR (sans condensation)
Finition	Panneau : Aluminium, noir, peinture Boîtier : Acier, noir, peinture
Dimensions	420 (largeur) x 44 (h) x 214 (prof.) mm
Poids	2 kg

**Nota:** La conception et les spécifications sont susceptibles de modifications sans préavis dans un souci d'amélioration.

### • Accessoires

Adaptateur secteur .....	1
Câble d'alimentation (2 m) .....	1
Câble CC.....	4
Pied en caoutchouc .....	4

### • Produit en option

Équerre de montage en rack MB-15B

**DISTRIBUIDOR DE ANTENA****WD-5800**

Siga las instrucciones que se ofrecen en este manual para conseguir un resultado óptimo. Le recomendamos asimismo que guarde el manual para futuras consultas.

**ÍNDICE**

<b>1. PRECAUCIONES DE SEGURIDAD</b> .....	24
<b>2. DESCRIPCIÓN GENERAL</b> .....	26
<b>3. PRECAUCIONES PARA LA MANIPULACIÓN</b> .....	26
<b>4. NOMENCLATURA Y FUNCIONES</b> .....	27
<b>5. CONEXIÓN</b> .....	28
<b>6. UTILIZACIÓN</b> .....	28
<b>7. INSTALACIÓN</b> .....	29
<b>8. SPECIFICATIONS</b> .....	30

**1. PRECAUCIONES DE SEGURIDAD**

- Lea atentamente las instrucciones contenidas en este capítulo antes de utilizar el aparato.
- Siga las instrucciones de este manual; los símbolos y mensajes de seguridad utilizados en el mismo se refieren a precauciones importantes que deben ser adoptadas.
- Le recomendamos asimismo que guarde este manual para realizar futuras consultas.

**ADVERTENCIA**

Indica una situación potencialmente peligrosa en la que, si el aparato no se utiliza correctamente, pueden producirse lesiones graves o un accidente mortal.

- No exponga el aparato a la lluvia o a salpicaduras de agua u otros líquidos. Ello podría provocar un incendio o una descarga eléctrica.
- Utilice el aparato únicamente con el voltaje especificado en la misma. El uso de un voltaje superior al especificado puede originar un incendio o una descarga eléctrica.
- No corte, doble, dañe de otro modo ni modifique el cable de alimentación del adaptador de corriente alterna suministrado. Evite utilizar el cable de alimentación cerca de fuentes de calor y no coloque nunca objetos pesados (incluido el propio aparato) sobre el mismo, ya que podría provocar un incendio o una descarga eléctrica.
- Evite instalar o montar el aparato en lugares inestables, como una mesa que no se apoye correctamente o una superficie inclinada. La unidad podría caerse y ocasionar lesiones y/o daños materiales.





## ADVERTENCIA

Indica una situación potencialmente peligrosa en la que, si el aparato no se utiliza correctamente, pueden producirse lesiones graves o un accidente mortal.

- Este aparato se halla concebido para ser utilizado en interiores. No lo instale en el exterior, dado que los agentes atmosféricos pueden afectar negativamente los componentes del aparato y hacer que éste se deteriore y ocasione lesiones personales. Asimismo, existe el peligro de que se produzcan descargas eléctricas si el aparato se moja debido a la lluvia.
- En el caso de que detecte cualquiera de las siguientes anomalías durante la utilización del aparato, desconéctelo inmediatamente, desenchufe el cable de alimentación del adaptador de corriente alterna suministrado de la red de corriente alterna y póngase en contacto con el distribuidor TOA más próximo. No intente utilizar el aparato en estas condiciones, ya que podría producirse un incendio o una descarga eléctrica.
  - presencia de humo o de un olor extraño procedente del aparato.
  - penetración de agua o de cualquier objeto metálico en el aparato.
  - caída del aparato o rotura de la caja
  - desperfectos en el cable de alimentación (el alma expuesta, desconexión, etc.)
- No abra ni desmonte nunca la caja del aparato para realizar modificaciones, ya que podría originar un incendio o una descarga eléctrica. Si debe efectuar cualquier reparación, diríjase al distribuidor TOA más próximo.
- No coloque vasos, tazas u otros recipientes que contengan líquidos ni objetos metálicos de ninguna clase encima del aparato. El vertido accidental de un líquido sobre el aparato o la introducción de un objeto metálico en el interior del mismo podría originar un incendio o descarga eléctrica.
- No toque enchufes del adaptador de corriente alterna suministrado ni antenas durante una tormenta, ya que podría recibir una descarga eléctrica.



## PRECAUCIÓN

Indica una situación potencialmente peligrosa en la que, si el aparato no se utiliza correctamente, pueden producirse lesiones personales leves o moderadas y/o daños materiales.

- No enchufe ni desenchufe nunca el cable de alimentación del adaptador de corriente alterna suministrado con las manos mojadas, ya que podría recibir una descarga eléctrica.
- Cuando desenchufe el cable de alimentación del adaptador de corriente alterna suministrado, tire siempre de la clavija y nunca del propio cable. La utilización del aparato con un cable de alimentación deteriorado puede originar un incendio o una descarga eléctrica.
- El enchufe debe estar cerca del equipo y ser accesible fácilmente.
- Cuando deba trasladar el aparato, no olvide desenchufar el cable de alimentación del adaptador de corriente alterna suministrado de la toma de corriente. Si lo desplaza con el cable de alimentación enchufado, éste podría sufrir desperfectos, con el consiguiente riesgo de incendio o descarga eléctrica. Cuando desenchufe el cable de alimentación, hágalo siempre tirando de la clavija.
- No instale este aparato en lugares húmedos, polvorientos o expuestos a la luz solar directa, cerca de fuentes de calor o en lugares con acumulación de vapor o de humo con partículas de hollín en suspensión, ya que podría producirse un incendio o descarga eléctrica.



## **PRECAUCIÓN**

Indica una situación potencialmente peligrosa en la que, si el aparato no se utiliza correctamente, pueden producirse lesiones personales leves o moderadas y/o daños materiales.

- Siga las instrucciones que se incluyen a continuación cuando monte el aparato en armario rack. Si no lo hace, podría originar un incendio o lesiones personales.
  - Instale el armario rack en una superficie estable y rígida. Fíjelo con tornillos de anclaje o utilice otros métodos para que no se caiga.
  - Cuando enchufe el cable de alimentación del aparato a una toma de corriente alterna, utilice una que tenga la capacidad permitida para el aparato.
  - Los tornillos para el montaje en armario rack no se suministran con el aparato. Utilice unos que sean apropiados para el armario rack.
- No coloque objetos pesados encima del aparato, ya que ésta podría caerse o romperse, con el consiguiente riesgo de lesiones personales y/o daños materiales. Además, el propio objeto puede caerse y ocasionar lesiones personales y/o daños materiales.
- Utilice el adaptador de corriente alterna suministrado para el aparato. El uso de otro adaptador puede ocasionar un incendio.
- La acumulación de polvo en la clavija de alimentación del adaptador de corriente alterna suministrado o en la toma de corriente puede ocasionar un incendio, por lo que es necesario limpiarlos periódicamente. Introduzca la clavija con firmeza en la toma de corriente.
- Cuando deba limpiar el aparato o cuando no precise utilizarlo durante 10 días o más, desconéctelo y desenchufe el cable de alimentación del adaptador de corriente alterna suministrado como medida de seguridad, ya que podría producirse un incendio o descarga eléctrica.

## **2. DESCRIPCIÓN GENERAL**

El distribuidor de antena inalámbrico TOA WD-5800 está concebido para ser utilizado junto con un sistema de banda VHF/UHF en instalaciones de amplificación de sonido. El aparato se suministra con dos canales en que las dos señales de entrada se mezclan y se distribuyen a cuatro salidas. La unidad WD-5800 también tiene cuatro salidas de distribución de corriente continua.

## **3. PRECAUCIONES PARA LA MANIPULACIÓN**

- Cuando realice la instalación, mantenga el aparato, las antenas receptoras y los cables lo más alejados posible de fluorescentes, aparatos digitales, ordenadores y otros instrumentos que puedan generar ruidos de alta frecuencia.
- No instale las antenas receptoras cerca de un objeto metálico, como por ejemplo taquillas o armazones de hierro. Coloque las antenas a una distancia mínima de 30 cm respecto a la pared.
- Mantenga las dos antenas a una distancia de 3 m entre sí con objeto de lograr una recepción diferencial óptima; esta distancia puede variar en función de las dimensiones y la distribución de la sala donde se realice la instalación.
- Utilice un paño seco para limpiar el aparato. No utilice nunca gasolina, diluyente u otros líquidos volátiles.
- No conecte otros terminales de entrada de corriente continua que los de los receptores inalámbricos especificados a los terminales de salida de distribución de corriente continua. Podría dejar el distribuidor inoperativo.
- No conecte el adaptador de corriente alterna a los terminales de salida de distribución de corriente continua. Podría dañarse el adaptador de corriente alterna.

## 4. NOMENCLATURA Y FUNCIONES

[Frontal]

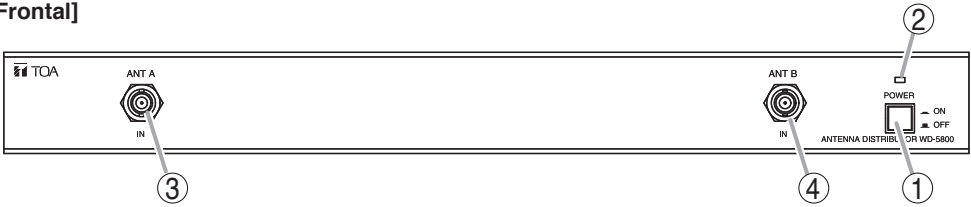

### 1. Interruptor

Pulse este interruptor para conectar el aparato y púlselo de nuevo para desconectarlo.

### 2. Luz de alimentación

Se ilumina cuando el aparato está conectado.

### 3. Entrada frontal de antena A

75  $\Omega$ , BNC, suministra 9 V CC/35 mA para alimentar la antena exterior.

### 4. Entrada frontal de antena B

75  $\Omega$ , BNC, suministra 9 V CC/35 mA para alimentar la antena exterior.

[Posterior]

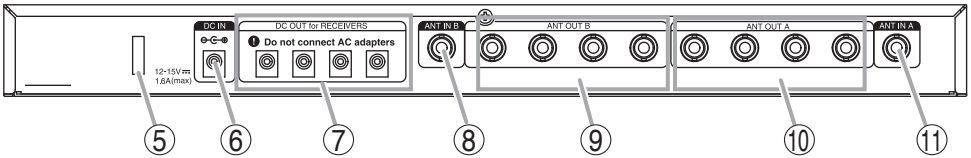

Debe seguir siempre las indicaciones sobre la unidad marcadas con un signo de exclamación dentro de un círculo.

### 5. Fijación del cable

Sujeta con seguridad el cable del adaptador de corriente alterna y los cables de corriente continua para que las clavijas no se desenchufen, como se muestra a continuación.

### 7. Salida de distribución CC

Distribuye corriente continua a los receptores.

### 8. Entrada posterior de antena B

75  $\Omega$ , BNC, suministra 9 V CC/35 mA para alimentar la antena exterior.

### 9. Salida de distribución de antena B

75  $\Omega$ , BNC.

### 10. Salida de distribución de antena A

75  $\Omega$ , BNC.

### 11. Entrada posterior de antena A

75  $\Omega$ , BNC, suministra 9 V CC/35 mA para alimentar la antena exterior.

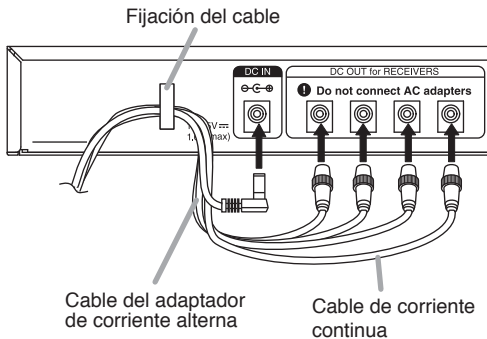

### 6. Terminal de entrada de corriente continua

12-15 V CC; 1,6 A

Conecta el adaptador de corriente alterna suministrado.

## 5. CONEXIÓN

- El distribuidor WD-5800 admite hasta cuatro receptores\* con una o dos antenas receptoras.

\*Receptor inalámbrico digital WT-D5800

Receptor inalámbrico WT-4820

Receptor inalámbrico WT-5800

Receptor inalámbrico WT-5805

### Nota

No conecte otros dispositivos que los anteriores a los terminales de salida de distribución de corriente continua. Podría dañar el aparato.

- La longitud de los cables de la antena entre el WD-5800 y los receptores conectados será como máximo de 1 m.

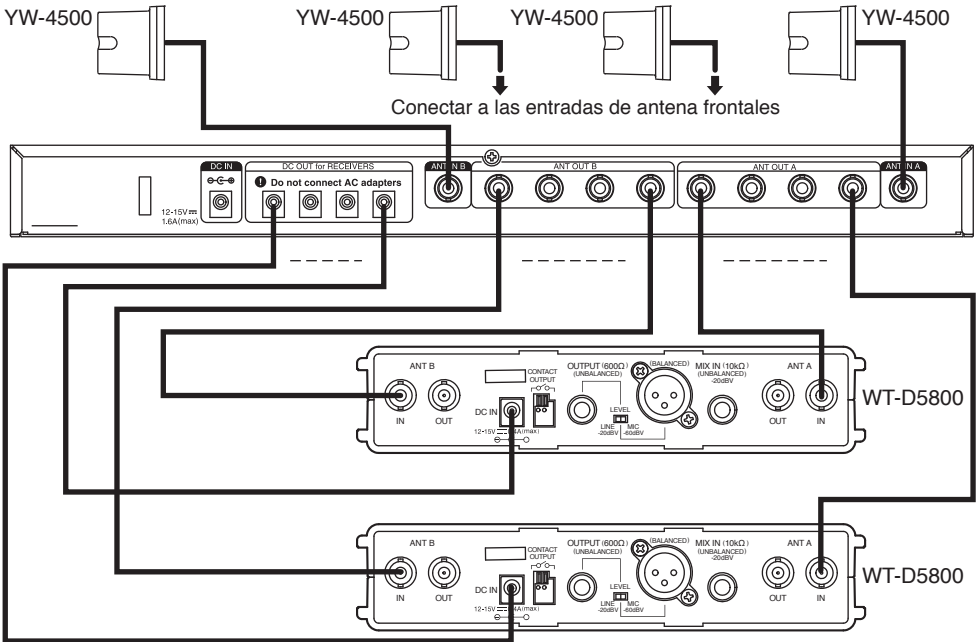

## 6. UTILIZACIÓN

**Paso 1.** Conecte la unidad WD-5800 y los receptores conectados a la misma (la luz de alimentación se enciende).

**Paso 2.** Sitúe el interruptor del micrófono inalámbrico en posición ON.

## 7. INSTALACIÓN

### 7.1. Montaje En Armario Rack

Para montar el aparato en rack, utilice el soporte de montaje opcional MB-15B.

**Paso 1.** Monte el soporte MB-15B en los laterales del aparato, utilizando para ello los tornillos incluidos en el kit.

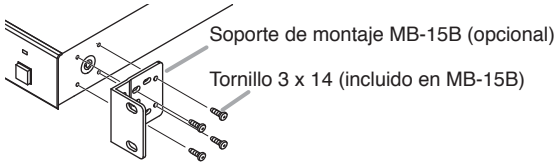

**Paso 2.** Monte el aparato en el rack, utilizando para ello los tornillos que se suministran con el kit MB-15B.

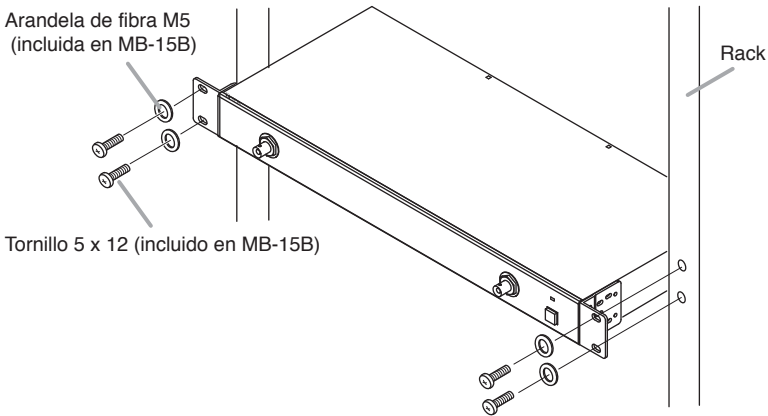

### 7.2. Instalación del aparato en el escritorio

Cuando instale el aparato en el escritorio, fije los pies de goma suministrados a la superficie inferior del mismo.

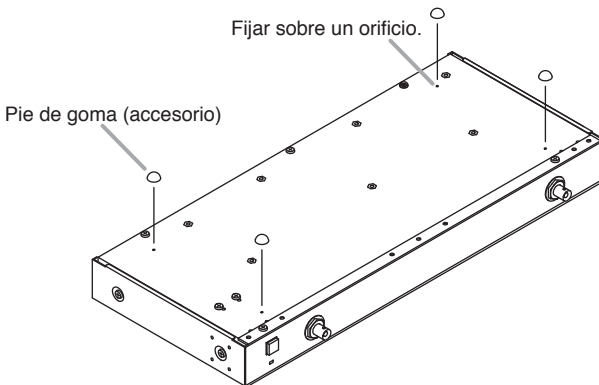

## 8. SPECIFICATIONS

Fuente de alimentación	Red de corriente alterna (se debe utilizar el adaptador de corriente alterna suministrado)
Consumo de electricidad	25 W o menos
Consumo	1,6 A (12-15 V CC)
Gama de frecuencias	VHF/UHF
Entrada de antena	2 entradas por canal de distribución (1 anterior y 1 posterior), 75 $\Omega$ , BNC (alimentación "phantom" para antena)
Salida de antena	4 salidas por cada canal de distribución, 75 $\Omega$ , BNC
Alimentación CC	4 salidas (12 Vcc/250 mA cada una) (La tensión de salida del aparato depende de la de los adaptadores de corriente alterna).
Indicador	Luz de alimentación
Temperatura de trabajo	De -10 a +50°C
Humedad de trabajo	Del 30 al 85% de humedad relativa (sin condensación)
Acabado	Panel: aluminio, negro, pintura Caja: acero, negro, pintura
Dimensiones	420 (anchura) x 44 (altura) x 214 (profundidad) mm
Peso	2 kg

**Nota:** El diseño y las especificaciones del producto pueden ser modificados sin previo aviso con objeto de mejorar sus prestaciones.

### • Accesorios

Adaptador de corriente alterna .....	1
Cable de alimentación (2 m) .....	1
Cable CC .....	4
Pie de goma .....	4

### • Productos opcionales

Soporte para montaje en rack MB-15B

承蒙您购买TOA的天线分配器。  
请仔细根据本手册的指导使用，以确保设备长期、无故障的运行。

## 目录

1. 安装预防措施 .....	31
2. 一般描述 .....	33
3. 操作注意事项 .....	33
4. 命名表与功能 .....	34
5. 连接 .....	35
6. 操作 .....	35
7. 安装 .....	36
8. 规格 .....	37

## 1. 安装预防措施

- 安装或使用前，请务必仔细阅读本栏说明，确保正确安全操作。
- 以下所示的注意事项，记录了与安全有关的重要内容，请务必遵守。
- 阅读完毕后，请务必将其妥善保管，以便随时取阅。

### 安全符号与信息惯例

本手册中使用了以下安全符号与信息，以防由于操作不当而引起的人身伤害与财产损失。为预防安全隐患，在操作本产品之前，请仔细阅读本手册并充分理解这些安全符号与信息。



### 警告

该标志表示，存在潜在的安全隐患，误操作时可能引起死亡或严重伤害。

- 请勿将设备置于雨中或可能被水或其他液体浸湿的环境中，否则会引起火灾或触电。
- 仅可在设备指定的电源电压下使用。在超过标示的电源电压下使用可能会引起火灾或触电。



## 警告

该标志表示，存在潜在的安全隐患，误操作时可能引起死亡或严重伤害。

- 请勿切割、扭结、损坏或改造与设备一同提供的AC适配器的电源电缆。此外，请勿在加热器附近使用电源电缆，不得将重物（包括设备本身）放置在电源电缆上，否则会引起火灾或触电。
- 请勿将设备安装在不稳定的位置，例如摇晃的平台或倾斜的表面。否则可能会引起设备掉落，造成人身伤害和/或财产损失。
- 由于本设备仅供室内使用，因此请勿在室外安装。如在室外安装，零部件的老化将引起设备掉落，造成人身伤害。此外，当被雨水淋湿时，将存在触电的危险。
- 如果在使用中出现以下异常情况，请立即切断电源开关，从AC插座上拔出与设备一同提供的AC适配器的电源插头，并与离您最近的TOA经销商联系。在此类情况下，不得进一步使用设备，否则可能会引起火灾或触电。
  - 如果设备中产生烟雾或异味。
  - 如果水或任何金属物质进入设备
  - 如果设备摔落或设备外壳破损
  - 如果电源电缆受损（内核暴露，断开等）
- 为防火灾或触电，请勿打开或拆除设备外壳进行改造。请将维修工作交由最近的TOA经销商来处理。
- 请勿将茶杯、碗碟或其他液体或金属物容器放置在设备顶部。如果此类物体意外进入设备，则可能引起火灾或触电。
- 请勿在雷电天气中接触与设备一同提供的AC适配器的插头或天线，否则可能会引起触电。



## 注意

该标志表示操作不当时，有可能造成中度或轻微的人身伤害或财产损失。

- 请勿用湿手插拔与设备一同提供的AC适配器的电源插头，否则可能会引起触电。
- 当拔下与设备一同提供的AC适配器的电源电缆时，请确保拿住电源插头；不得拉拽电缆本身。使用电源电缆受损的设备则可能引起火灾或触电。
- 外接输出口应安装在设备附近，且应易于接触。
- 当移动设备时，请确保从墙面输出口取下与设备一同提供的AC适配器的电源电缆。在电源电缆与输出口连接的情况下移动设备可能会引起电源电缆损坏，引起火灾或触电。当拆除电源电缆时，请确保拿住插头，将其拔下。
- 请勿将设备安装在潮湿或积满灰尘、暴露在阳光直射、靠近灼热器或产生浓烟或蒸汽的位置，否则可能会引起火灾或触电。
- 对设备实施机架安装时，请务必遵循下列指示。违反下列指示可能导致火灾或人身伤害。
  - 将设备机架安装在稳定、坚固的底面。用锚固螺钉或其他方法来固定机架，以防止其脱落。
  - 将设备的电源电缆与AC插座连接时，所用电流插座的电流容量必须在设备容许的范围内。
  - 机架安装螺丝不与设备一同提供。自备适合设备机架使用的螺钉。





## 注意

该标志表示操作不当时, 有可能造成中度或轻微的人身伤害或财产损失。

- 请勿在设备上放置重物, 因为这可能引起设备掉落或破裂, 造成人身伤害和/或财产损失。此外, 重物本身也可能掉落, 引起人身伤害和/或财产损失。
- 使用与设备一同提供的AC适配器。注意, 使用其他适配器可能引起火灾。
- 如果在与设备一同提供的电源插头或墙面AC插座中堆积了灰尘, 则可能引起火灾。应定期清理。此外, 请将插头牢固插入墙面输出出口。
- 当清洁或闲置10天以上时, 为确保安全, 请关闭电源开关, 将与设备一同提供的AC适配器的电源插头从AC插座上拔出。否则可能会引起火灾或触电。

## 2. 一般描述

TOA无线天线分配器WD-5800专门在扩音应用中与VHF/UHF波段系统配套使用。本装置配有2个频道, 在此类频道中混合2个输入/输出信号, 并分配了4个输出。此外, WD-5800也具有4个DC电源分配输出。

## 3. 操作注意事项

- 当安装时, 请将设备、接收天线和天线电缆尽可能远离荧光灯、数码设备、计算机和其他可能产生高频噪音的设备。
- 请勿将接收天线安装在金属物品(例如铁框和储物柜)附近。天线应至少远离墙面30厘米。
- 2个天线之间至少保持3米以上的距离, 以获得最优的分集效应, 尽管该距离可视安装所在的房间结构和大小而有所不同。
- 当清洁外壳时, 请使用干布。不得使用苯、稀释剂或其他挥发性液体。
- 只能将指定无线接收器的DC输入端子与DC电源分配输出端子连接, 不能连接其他DC输入端子。否则可导致分配器不能工作。
- 请勿将AC适配器与DC电源分配输出端子连接。这样做可导致AC适配器损坏。

# 4. 命名表与功能

## [前端]

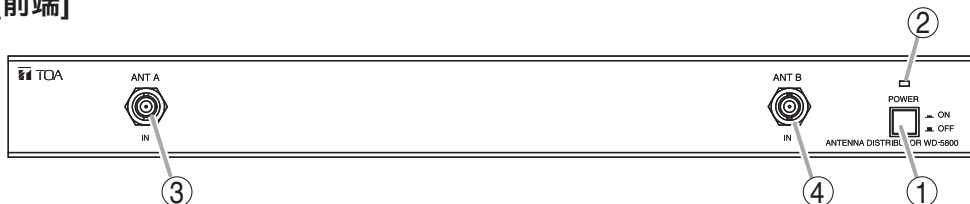

### 1. 电源开关

按下该开关, 打开电源。再次按下该开关则关闭电源。

### 2. 电源灯

电源打开时亮起。

### 3. 前端天线输入口A

75 Ω, BNC. 提供9 V DC/35 mA电源, 用于为外部天线供电。

### 4. 前端天线输入口B

75 Ω, BNC. 提供9 V DC/35 mA电源, 用于为外部天线供电。

## [后部]

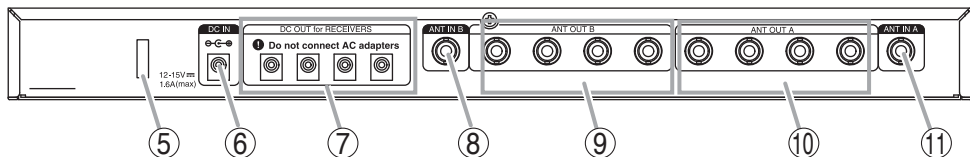

❗ 设备中标识的圆圈加一个感叹号表示, 使用者在操作时必须严格按照指示进行。

### 5. 电缆束夹

将AC适配器电缆与DC电缆牢牢夹在一起, 以防止插头脱落, 如下所示。

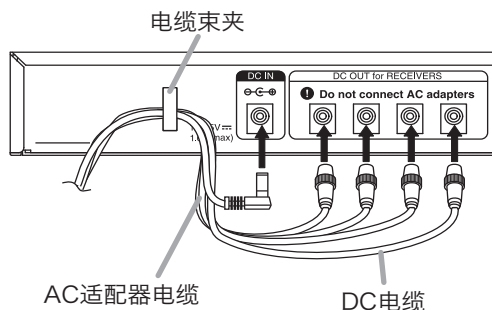

### 6. 直流电源输入端子

12-15V DC, 1.6A

连接与设备一同提供的AC适配器。

### 7. DC电源分配输出口

分配DC电源到接收器。

### 8. 后部天线输入口B

75 Ω, BNC. 提供9 V DC/35 mA电源, 用于为外部天线供电。

### 9. 天线分配输出口B

75 Ω, BNC.

### 10. 天线分配输出口A

75 Ω, BNC.

### 11. 后部天线输入口A

75 Ω, BNC. 提供9 V DC/35 mA电源, 用于为外部天线供电。

## 5. 连接

- 可至多将4个接收器\*连接至使用1个或2个接收天线的WD-5800。

\*WT-D5800数字无线接收器。

WT-4820无线调谐器

WT-5800无线调谐器

WT-5805无线调谐器

**注：**

不得连接上述之外的任何装置到DC电源分配输出端子，否则可导致设备损坏。

- WD-5800与连接的接收器之间天线电缆长度不得超过1 m。

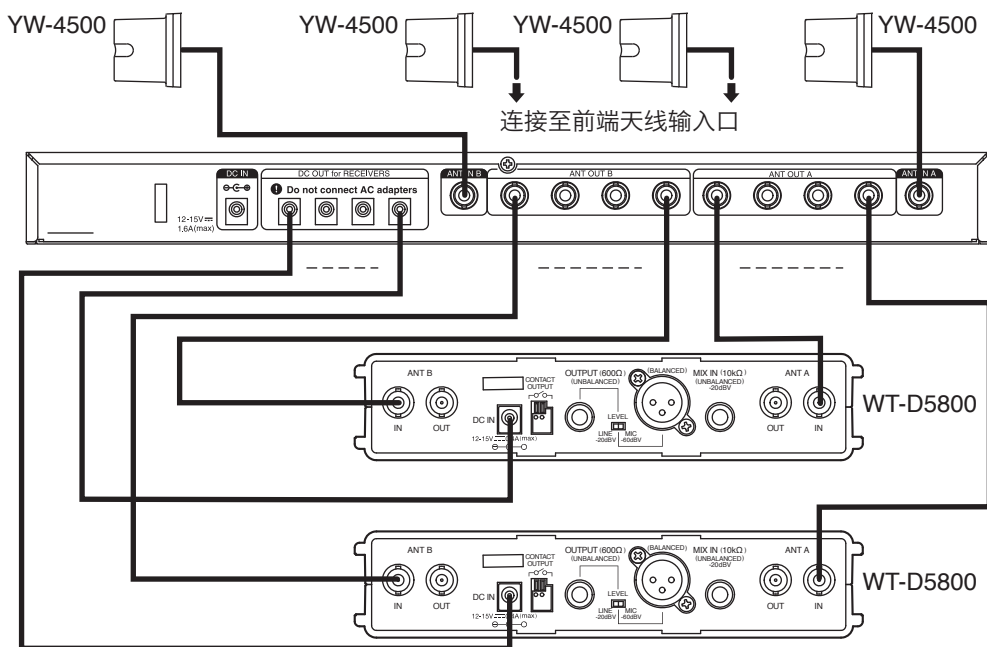

## 6. 操作

**第 1 步** 打开WD-5800和连接的接收器的电源（电源灯亮起）。

**第 2 步** 将无线话筒开关设置为“开启”档。

# 7. 安装

## 7.1. 机架安装

当在设备机架中安装设备时, 使用选配的MB-15B托架。

**第 1 步** 使用与MB-15B一同提供的螺丝, 将MB-15B安装到设备的侧面。

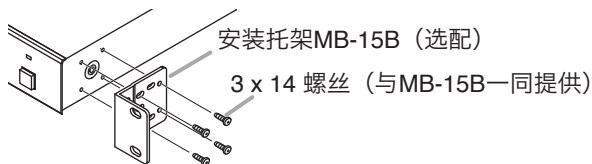

**第 2 步** 使用与MB-15B一同提供的其他螺丝, 在机架中安装设备。

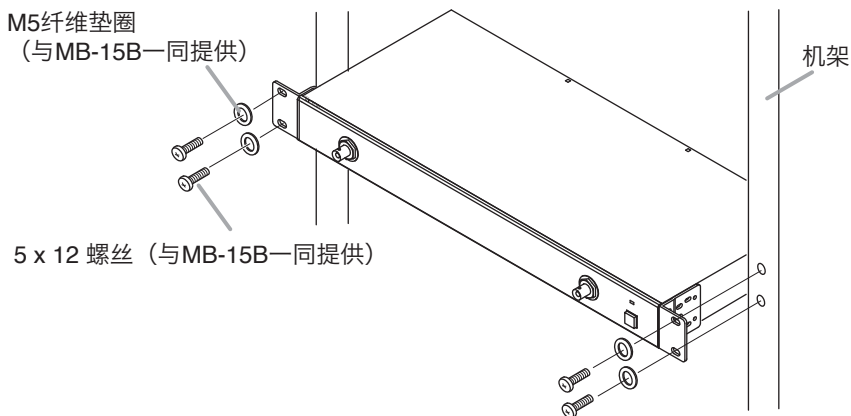

## 7.2. 将设备安装在桌子上

在桌上安装设备时, 将与设备一同提供的橡胶脚扣安装到设备的底面。

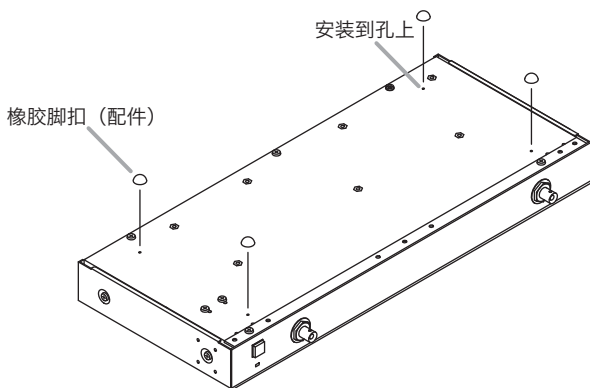

## 8. 规格

电源	AC主电路 (必须使用与设备一同提供的AC适配器)
功率消耗	25 W或更低
电流消耗	1.6 A (12~15 V DC)
频率范围	VHF/UHF
天线输入	每个分配频道有2个输入口 (前后各1个), 75 Ω, BNC (天线的幻象电源)
天线输出	每个频道有4个输出口, 75 Ω, BNC
DC电源	4个输出口 (每个输出口: 12 V DC/250 mA) (本设备的输出电压取决于AC适配器。)
指示器	功率
工作温度	-10° C~+50° C
工作湿度	30至85%RH (无冷凝)
材料	面板: 铝合金, 黑色, 喷漆 外壳: 钢, 黑色, 喷漆
尺寸	420 (宽) x 44 (高) x 214 (深) mm
重量	2 kg

**注:** 设计与规格若有变更, 恕不另行通知。

### • 配件

AC适配器 .....	1
电源电缆 (2 m) .....	1
DC电缆 .....	4
橡胶脚扣 .....	4

### • 选配产品

机架安装托架 MB-15B

## COMPLIANCE STATEMENT TO WD-5800, YW-4500

<b>AT</b> <b>BE</b> <b>CH</b> <b>DE</b>	Österreich Belgien Schweiz Deutschland	Hiermit erklärt TOA Electronics Europe GmbH die Übereinstimmung des Antennenverteilers / der Antenne mit den grundlegenden Anforderungen und den anderen relevanten Festlegungen der Richtlinie 2014/53/EU. (verantwortlich für die Schweiz: GoWild (Zug); URL: <a href="http://www.gowild.ch">http://www.gowild.ch</a> )
<b>BE</b> <b>CH</b> <b>FR</b> <b>LU</b>	Belgique Suisse France Luxembourg	Par la présente TOA Electronics Europe GmbH déclare que antenne / distributeur d'antennes est conforme aux exigences essentielles et aux autres dispositions pertinentes de la directive 2014/53/UE. (CH: GoWild (Zug); URL: <a href="http://www.gowild.ch">http://www.gowild.ch</a> )
<b>BE</b> <b>NL</b>	België Nederland	Hierbij verklaart TOA Electronics Europe GmbH dat deze antenne / antenne verdeler in overeenstemming is met de essentiële eisen en de andere relevante bepalingen van richtlijn 2014/53/EU.
<b>BG</b>	Държава	С настоящото TOA Electronics Europe GmbH, декларира, че тази антена / антенен дистрибутор е в съответствие със съществените изисквания и другите приложими разпоредби на Директива 2014/53/EU.
<b>CY</b>	Κύπρος	Η TOA Electronics Europe GmbH, δηλώνει ότι η κεραία / κεραία μετάδοσης συνάδει με τις βασικές απαιτήσεις και άλλες σχετικές διατάξεις της Οδηγίας 2014/53/ΕΕ.
<b>CZ</b>	Česká republika	TOA Electronics Europe GmbH tímto prohlašuje, že tato anténa / anténní distributor je ve shodě se základními požadavky a dalšími příslušnými ustanoveními směrnice 2014/53/EU.
<b>DK</b>	Danmark	Undertegnede TOA Electronics Europe GmbH erklærer herved, at følgende udstyr Antenne / Antenne Distribution overholder de væsentlige krav og øvrige relevante krav i direktiv 2014/53/EU.
<b>EE</b>	Eesti	Käesolevaga TOA Europe GmbH kinnitab, et see antenn/ antenni jaotur on vastavuses direktiivi 2014/53/EL põhinõuetega ja muude asjakohaste seadustega.
<b>ES</b>	España	TOA Electronics Europe GmbH declara que la antena / distribuidor de antenas cumple con los requisitos esenciales y otras disposiciones aplicables o exigibles en la Directiva 2014/53/UE.
<b>FI</b>	Suomi / Finland	TOA Electronics Europe GmbH vakuuttaa täten että tämä antenni / antenni-signaalinjakaja on direktiivin 2014/53/EU oleellisten vaatimusten ja sitä koskevien direktiivin muiden ehtojen mukainen.
<b>UK</b> <b>IE</b>	United Kingdom Eire	Hereby, TOA Electronics Europe GmbH, declares that this antenna / antenna distributor is in compliance with the essential requirements and other relevant provisions of Directive 2014/53/EU.
<b>GR</b>	Ελλάδα	Με την παρούσα η εταιρεία TOA Electronics Europe GmbH δηλώνει ότι η κεραία/ διανομέας σήματος κεραίας συμμορφώνεται με τις ουσιώδεις απαιτήσεις και τις λοιπές σχετικές διατάξεις της οδηγίας 2014/53/ΕΕ.

<b>HR</b>	Hrvatska	Ovime, TOA Electronics Europe GmbH, izjavljuje, da je ova antena/antenski distributor u skladu s osnovnim zahtjevima i relevantnim odredbama direktive 2014/53/EU.
<b>HU</b>	Magyarország	A TOA Electronics Europe GmbH ezennel kijelenti, hogy ez az antenna megfelel az 2014/53/EU Irányelv alapvető követelményeinek és egyéb vonatkozó rendelkezéseinek.
<b>IT CH</b>	Italia Svizzera (Italian)	Con la presente TOA Electronics Europe GmbH dichiara che questo Antenna / Distributore di antenna è conforme ai requisiti essenziali ed alle altre disposizioni pertinenti stabilite dalla direttiva 2014/53/UE. (CH: GoWild (Zug); URL: <a href="http://www.gowild.ch">http://www.gowild.ch</a> )
<b>LT</b>	Lietuva	Šiuo, Toa Electronics Europe GmbH ", deklaruoja, kad šis antenos / antena platintojas atitinka esminius reikalavimus ir kitas susijusias nuostatas Direktyvos 2014/53/EB..
<b>LV</b>	Latvija	TOA Electronics Europe GmbH, deklarē, ka šī izplatītājs antenas / antenas atbilst būtiskajām prasībām un citiem ar to saistītajiem noteikumiem Direktīvā 2014/53/ES.
<b>MT</b>	Malta	TOA Electronics Europe GmbH tistqarr li l-antenna u d-distributor tal-antenna jissodisfaw l-obbligi neccessarji u provvedimenti ohra relevant tad-direttiva 2014/53/UE
<b>NO</b>	Norway (Norwegian)	TOA Electronics Europe GmbH erklærer herved, at antenne / antennesplitter er i samsvar med de vesentlige egenskapene og øvrige relevante krav i direktiv 2014/53/EU. (NO: Systemer AS, URL: <a href="http://www.scandecsystemer.no">www.scandecsystemer.no</a> )
<b>PL</b>	Polska	My, TOA Electronics Europe GmbH, niniejszym deklarujemy, iż ta antena/dystrybutor antenowy jest zgodny z zasadniczymi wymaganiami oraz innymi stosowanymi postanowieniami Dyrektywy 2014/53/UE.
<b>PT</b>	Portugal	TOA Electronics Europe GmbH declara que esta Antena / Distribuidor de Antena está conforme com os requisitos essenciais e outras disposições da Directiva 2014/53/UE.
<b>RO</b>	Romania	Prin aceasta TOA Electronics Europe GmbH declara ca acasta antena / distribuitor de antena este in conformitate cu cerintele esentiale si cu alte prevederi relevante ale Directivei 2014/53/UE.
<b>SE</b>	Sverige (Swedish)	Härmed intygar TOA Electronics Europe GmbH att Antenn / Antennsplitt står i överensstämmelse med de väsentliga egenskapskrav och övriga relevanta bestämmelser som framgår av direktiv 2014/53/EU.
<b>SI</b>	Slovenija	TOA Electronics Europe GmbH izjavlja, da je antena / antena skladna z bistvenimi zahtevami in drugimi ustreznimi določbami direktive 2014/53/EU
<b>SK</b>	Štát	TOA Electronics Europe GmbH týmto prehlasuje, že táto anténa/antény distributor je v zhode so základnými požiadavkami a ďalšími príslušnými ustanoveniami smernice 2014/53/EÚ.

**INTENDED USE OF**

WD-5800

<b>AT</b> <b>BE</b> <b>CH</b> <b>DE</b>	Österreich België Schweiz Deutschland	<b>WICHTIGER HINWEIS !</b>	Der Gebrauch dieses Antennenverteilers für andere Zwecke als zum Anschluss an passende TOA Geräte gemäß der Beschreibung in der entsprechenden Bedienungsanleitung ist nicht zulässig.
<b>BE</b> <b>CH</b> <b>FR</b> <b>LU</b>	Belgique Suisse France Luxembourg	<b>AVIS IMPORTANT !!</b>	Ne pas utiliser le distributeur d'antennes pour des applications autres que celles décrites dans notre manuel technique.
<b>BE</b> <b>NL</b>	België Nederland	<b>BELANGRIJKE AANWIJZING</b>	Het is illegaal deze antenne verdeler te gebruiken voor andere doeleinden dan het aansluiten aan het overeenstemmende TOA product zoals beschreven in de handleiding.
<b>BG</b>	Държава	<b>Държава</b>	Предназначено използване на антенен дистрибутор Не е законно използването на този антенен дистрибутор за каквато и да е друга цел, освен връзката му с предвидените продукти TOA, както е посоченото в придружаващата го инструкция за ползване.
<b>CY</b>	Κυπρος	<b>ΣΗΜΑΝΤΙΚΉ ΣΗΜΕΪΩΣΗ!</b>	Προβλεπόμενη χρήση των κεραιών διανομής Είναι παράνομο να χρησιμοποιήσετε αυτή την κεραία διανομής για οποιοδήποτε άλλο σκοπό παρά να συνδεθεί με τα αντίστοιχα προϊόντα TOA , όπως περιγράφεται στο εγχειρίδιο χρήσης του.
<b>CZ</b>	Česká republika	<b>DŮLEŽITÁ POZNÁMKA!</b>	Tento anténní distributor smí být použit pouze pro připojení k odpovídajícímu zařízení TOA způsobem popsáným v příslušném návodu k obsluze. Jiné použití není legální.
<b>DK</b>	Danmark	<b>VIGTIGT!</b>	Det er ulovligt at bruge denne antenne distribution til andre formål end at forbinde den til et passende TOA produkt som beskrevet i instruktions manualen.
<b>EE</b>	Eesti	<b>OLULINE TEADE!</b>	Antenni jaguri kasutamise Käesolevat antenni jagurit võib kasutada ainult sobivate TOA juhtmeta mikrofonidega vastavalt kasutusjuhendile.
<b>ES</b>	España	<b>¡ AVISO IMPORTANTE!</b>	Es ilegal utilizar este distribuidor de antenas para cualquier otro propósito que no sea conectarlo a los productos de TOA correspondientes según se describe en el manual de instrucciones.
<b>FI</b>	Suomi / Finland	<b>HUOMIOITAVAA!</b>	Tämän antennijakajan saa liittää ainoastaan käyttöohjeessa mainittuihin TOA vastaantimiin.
<b>UK</b> <b>IE</b>	United Kingdom Eire	<b>IMPORTANT NOTICE!</b>	It is illegal to use this antenna distributor for any other purpose than to connect it to the matching TOA products as described in its instruction manual.



**INTENDED USE OF**
**WD-5800**

<b>GR</b>	Ελλάδα	<b>ΣΗΜΑΝΤΙΚΗ ΣΗΜΕΙΩΣΗ!</b>	Είναι παράνομη η χρήση του πομπού για οποιοδήποτε άλλο λόγο εκτός της σύνδεσής της στα αντίστοιχα προϊόντα της TOA όπως περιγράφεται στο εγχειρίδιο λειτουργίας.
<b>HR</b>	Hrvatska	<b>VAŽNE NAPOMENE</b>	Korištenje uređaja za distribuciju antenskog signala u bilo koju drugu svrhu, osim za povezivanje pripadajućih TOA proizvoda, a prema opisu u pripadajućim naputcima o rukovanju je ilegalno.
<b>HU</b>	Magyarország	<b>FONTOS FIGYELMEZTETÉS!</b>	Tilos ezen antenna elosztót bármi más felhasználásra alkalmazni, mint a kezelési utasításban jelölt módon a megfelelő TOA termékhez csatlakoztatni. Egyéb felhasználási módja törvénybe ütközik.
<b>IT CH</b>	Italia Svizzera	<b>AVVISO IMPORTANTE!</b>	E' illegale utilizzare questo distributore d' antenna per qualsiasi altro scopo che non sia la connessione dello stesso ai prodotti TOA come descritto nel suo manuale di istruzione.
<b>LT</b>	Lietuva	<b>SVARBI PASTABA!</b>	Nelegalu naudoti antenų stiprintuvą kitu tikslu, negu prijungti jį prie atitinkamų TOA produktų kaip tai aprašo atitinkamos instrukcijos.
<b>LV</b>	Latvija	<b>SVARĪGA PIEZĪME!</b>	Ir aizliegts izmantot šo antenu sadalītāju jebkuram citam nolūkam, kā savienot to ar piemērotiem TOA produktiem, kā norādīts atbilstošajā instrukcijā.
<b>MT</b>	Malta	<b>NOTA MPORTANTI!</b>	Huwa illegali L-uzu tad-distributtur ta l-antenna, hliief biex jigi konness ma' prodotti TOA kif huwa llustrat fil-manwali ta' struzzjonijiet.
<b>NO</b>	Norway	<b>VIKTIG MELDING!</b>	Det er ulovlig å bruke denne antennesplitteren til noe annet formål enn å koble den til de tilhørende TOA produkter som beskrevet i bruksanvisningen.
<b>PL</b>	Polska	<b>WAŻNA INFORMACJA!</b>	Używanie tego dystrybutora antenowego w celu innym, niż do połączenia komponentów systemów bezprzewodowych marki TOA w sposób opisany w korespondującej instrukcji, jest zabronione.
<b>PT</b>	Portugal	<b>NOTA IMPORTANTE!</b>	Este Distribuidor de Antena só pode ser ligado aos respectivos produtos TOA, conforme está descrito no Manual de Instrução.
<b>RO</b>	Romania	<b>NOTA IMPORTANTA!</b>	Este ilegala utilizarea acestui distribuitor de antena in orice alt scop decat conectarea la produsele TOA compatibile asa cum este specificat in manualul de instructiuni corespunzator.
<b>SE</b>	Sverige	<b>VIKTIG ANMÄRKNING!</b>	Det är illegalt att använda denna antensplitter för något annat ändamål än att ansluta den till matchande TOA-produkter enligt beskrivningen i tillhörande användarhandledning.

**INTENDED USE OF**

WD-5800

<b>SI</b>	Slovenija	<b>POMEMBNO!</b>	Prepovedana je vsakršna uporaba antenskega razdelilca v druge namene kot za priključitev pripadajoče TOA opreme opisane v navodilih.
<b>SK</b>	Štát	<b>DÔLEŽITÉ UPOZORNENIE!</b>	Tento antény distribútor sa nesmie používať na iný účel ako na pripojenie k určeným zariadeniam TOA, ako je uvedené v príslušných návodoch na obsluhu.

 URL: [www.toa.eu](http://www.toa.eu)

02.06.2017



**Traceability Information for USA**

Manufacturer:  
TOA Corporation  
7-2-1, Minatojima-Nakamachi, Chuo-ku, Kobe, Hyogo,  
Japan

Authorized representative:  
TOA Electronics, Inc.  
400 Oyster Point Boulevard, Suite 301,  
South San Francisco, California 94080,  
USA

**Traceability Information for Europe**

Manufacturer:  
TOA Corporation  
7-2-1, Minatojima-Nakamachi, Chuo-ku, Kobe, Hyogo,  
Japan

Authorized representative:  
TOA Electronics Europe GmbH  
Suederstrasse 282, 20537 Hamburg,  
Germany